



Sondergetriebe
Special gears /
Indexeurs spéciaux



Sondergetriebe

Special gears / Indexeurs spéciaux



Mit den Sondergetrieben HHS und HHG können 2 Bewegungen (Hub- und Schrittbewegung) durch Kombination von Kurven in einem Zyklus ausgeführt werden.

Aufgrund der großen Variationsmöglichkeiten dieser Kurven gibt es viele Überlagerungsmöglichkeiten der Bewegungen. Um die für Sie optimale Lösung zu finden, sollten Sie sich an einen unserer Außendienstmitarbeiter oder an unten angegebene Adresse wenden.

Bei dem HHS-Getriebe ist ein Globoid-Rundtisch (HT1500) mit einer Hubeinheit verbunden. Die verschiedenen Schrittwinkel können somit aus der Codeliste zu dem HT1500 entnommen werden.

Die möglichen Hubbewegung zu den jeweiligen Schwenkbewegungen fragen Sie bitte bei unten angegebener Adresse nach.

Das HHG-Getriebe unterscheidet sich von dem HHS-Getriebe durch seine kompakte Bauweise. Aufgrund des Achsabstandes können Sie die möglichen Schrittwinkel bestimmen.

HHG80: Achsabstand = 80 mm,

d.h. die Schrittwinkel können aus der Codeliste für das Globoid-Kurvengetriebe HSG80 entnommen werden.

Die möglichen Hubbewegungen erhalten Sie auch hier auf Anfrage.

With the special gears HHS and HHG, 2 movements (stroke and stepping movement) may be carried out by the combination of cams in a cycle.

Due to the wide range of varieties of these cams, there are many possibilities for combinations of movements. In order to find the optimized solution for you, you should contact one of our field engineers or the address indicated below.

With the HHS gear, a globoidal index table (HT1500) is connected with a stroke unit. Therefore, the different step angles can be found in the code list of the HT1500.

For the possible stroke movements for the respective pivoting movements, please inquire at the address indicated below.

The HHG gear differs from the HHS gear in its compact construction.

The possible step angles can be defined on the basis of the center distance.

HHG80: Center distance = 80 mm,

i.e. the step angles can be found in the code list for the globoidal cam gear HSG80.

For the possible stroke movements, please inquire at the address indicated below.

Avec l'indexeurs spéciaux HHS et HHG l'on obtient deux mouvements (mouvement de levage et mouvement pas à pas) par la combinaison de cames en un seul cycle.

En raison des multiples possibilités de variétés de cames il y a de multiples possibilités de superposition de mouvements. Afin de trouver la meilleure solution vous concernant il vous faudrait rencontrer nos ingénieurs technico-commerciaux ou appeler à l'adresse ci-dessous.

Sur l'indexeur HHS il y a une table d'indexage à came globique (HT1500) combiné avec une unité de levage. Les différents angles de transfert peuvent être ainsi relevés de la liste des codes pour le HT1500.

Vous pouvez vous renseigner sur à l'adresse ci-dessous sur les différents mouvements de levage correspondant aux mouvements de transfert.

L'indexeur HHG se distingue de l'indexeur HHS par sa construction plus compacte.

En raison de l'écartement de l'axe vous pouvez déterminer les angles de transfert possibles.

HHG80: Distance entre les axes = 80mm

c'est à dire que les angles de transfert peuvent être relevés sur la liste des codes de l'indexeur à came globique HSG80.

Vous pouvez également obtenir sur demande les mouvements de levage possibles.

Inhaltsverzeichnis

list of contents / table des matières

Bezeichnung designation / désignation	Seite page / page
HHS	8 - 011
HHG80	8 - 021



HEINZ Sondergetriebe • Hub-Schritt

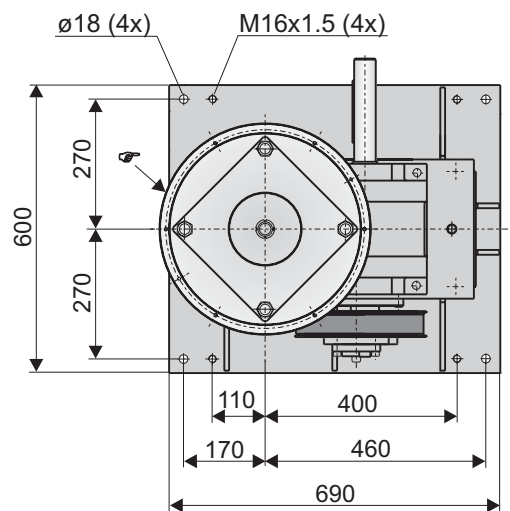
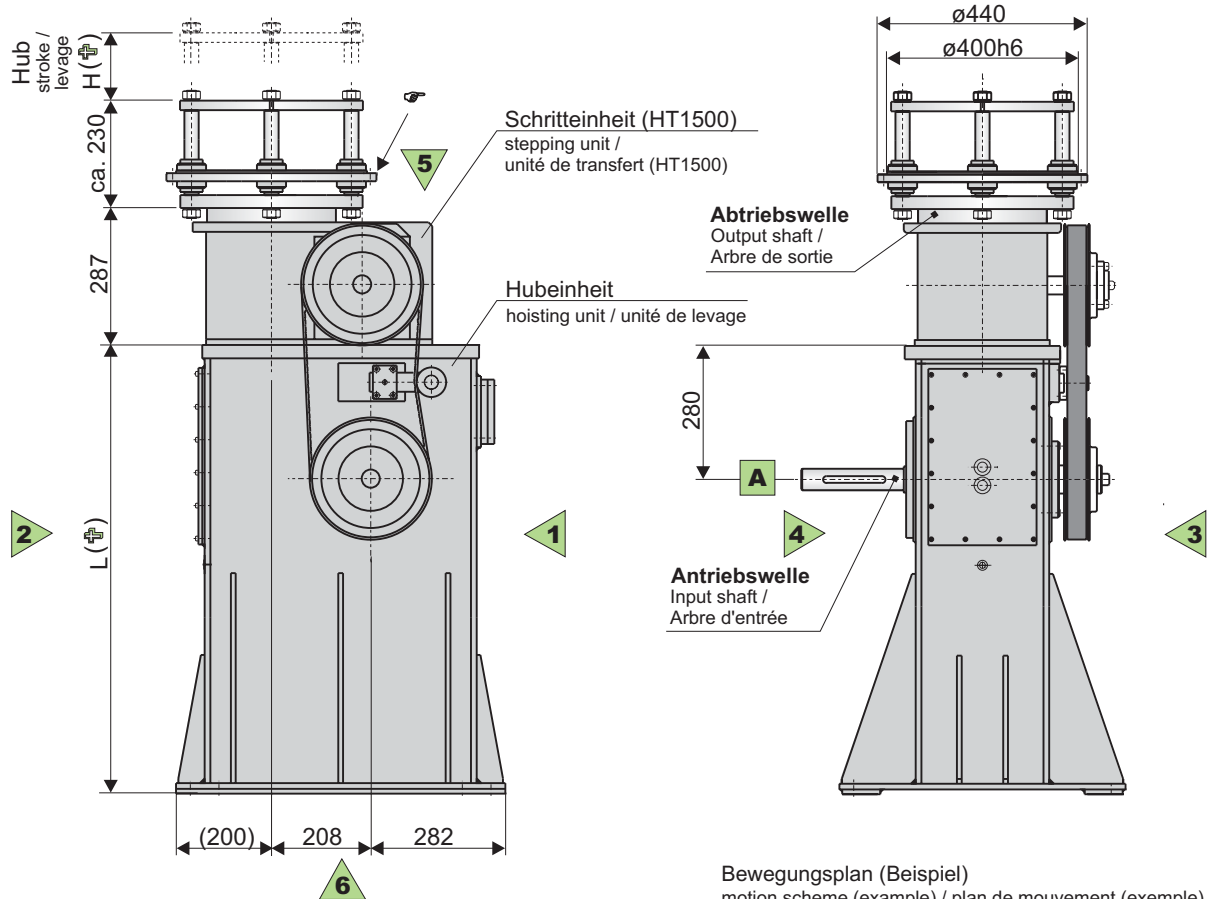

Bewegungsplan (Beispiel)
motion scheme (example) / plan de mouvement (exemple)

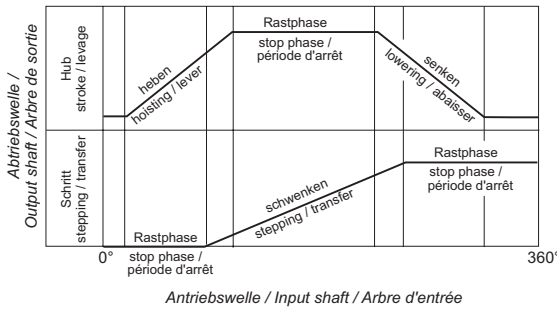

- † Maße H und L auf Anfrage
Dimensions H and L on request
Dimensions H et L sur demande
- ☞ Aufnahmeplatte wird an Kundenvorgabe angepaßt
Receiving plate will be adjusted to customer requirements
Le disque récepteur sera ajusté selon les indications du client

- Max. Antriebswellendurchmesser (ohne Bund) 55 mm
- Darstellung der Wellen in Mitte einer Rastphase (Nullstellung)
- Wellen ohne Paßfedernuten lieferbar (kein Aufpreis)
- Paßfedermaße nach DIN 6885
- Alle Toleranzen nach DIN 7168m, falls keine anderen Angaben
- Wellenzapfen mit Gewindezentrierung DIN 332/2
- Abmessungen und Darstellungen unverbindlich, Änderungen bleiben vorbehalten!
- Max. input shaft diameter (without collar) 55 mm
- Shaft position shown in mid dwell (zero of cam)
- Shafts available without keyway (no extra charge)
- Key dimensions according to DIN 6885
- All tolerances according to DIN 7168m, unless otherwise stated
- Shaft end with tapped centre hole according to DIN 332/2
- Dimensions and drawings are subject to change without prior notice!
- Diamètre max. de l'arbre d'entrée (sans bride) 55 mm
- Position des arbres au milieu d'une période d'arrêt de la came (position d'arrêt normal sur la came)
- Les arbres sont disponibles sans rainures de clavette sans supplément de prix
- Rainures de clavette selon normes DIN 6885
- Toutes tolérances selon normes DIN 7168m, sauf indications contraires
- Centrage en bout d'arbre selon normes DIN 332/T2
- Dimensions et dessins sans engagement de notre part, sous réserve de modifications!

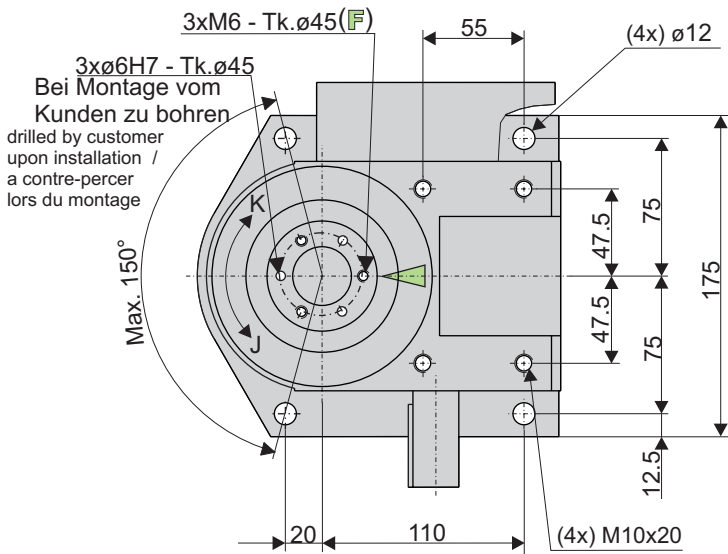
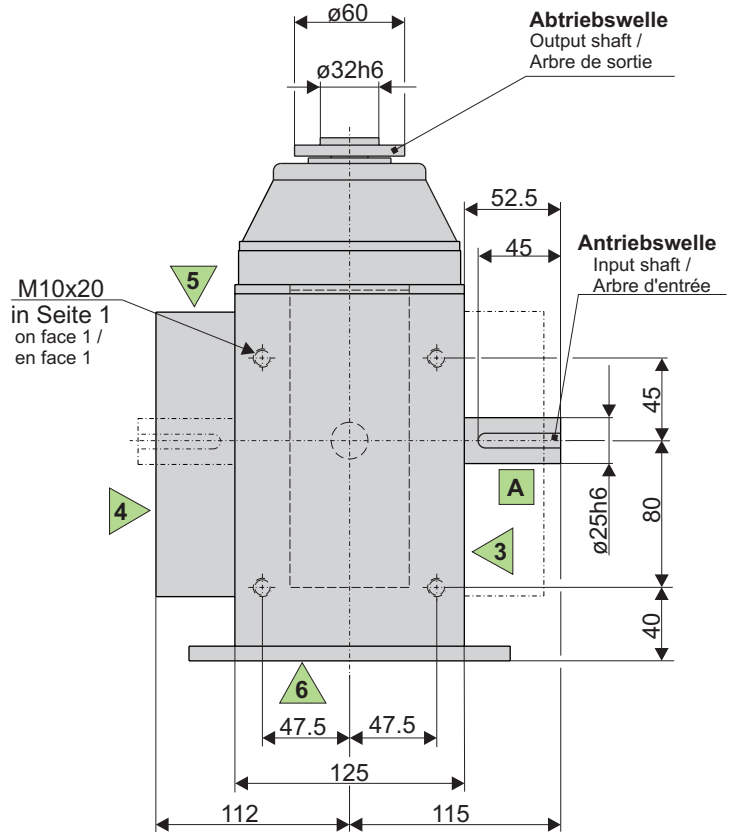
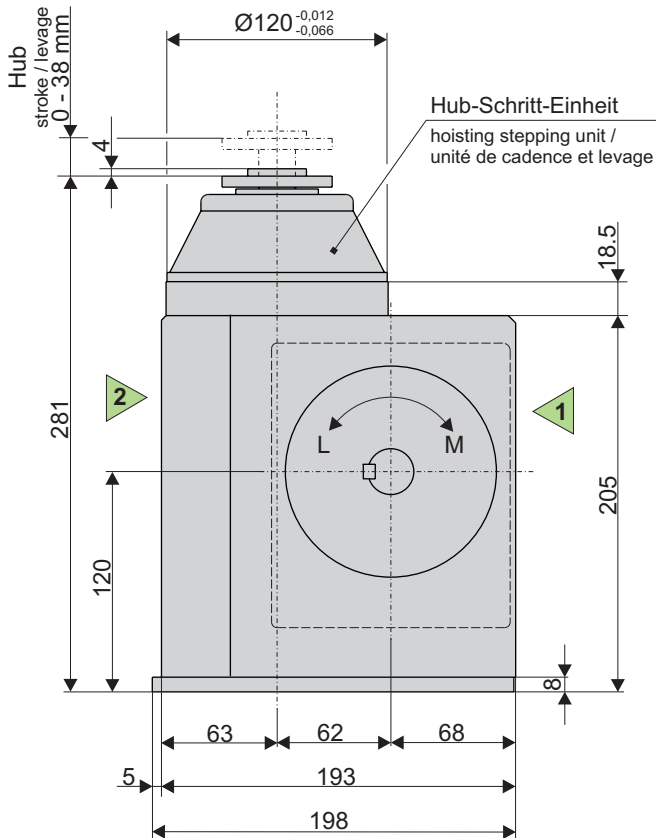
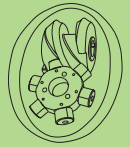

Bewegungsplan (Beispiel)
motion scheme (example) / plan de mouvement (exemple)

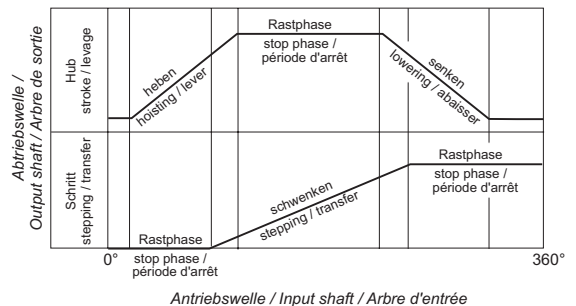

- F** Anzahl der Gewindebohrungen bei Bestellung angeben
Please specify number of tapped holes when ordering
Nombre de trous taraudés à indiquer lors de la commande
- ▶** Position einer Gewindebohrung, wenn Kurve in Rastphase
Position of tapped hole shown in mid dwell of cam
Position d'un trou taraudé pendant une période d'arrêt de la came

- Max. Antriebswellendurchmesser (ohne Bund) 29mm
- Darstellung der Wellen in Mitte einer Rastphase (Nullstellung)
- Wellen ohne Paßfedernuten lieferbar (kein Aufpreis)
- Paßfedermaße nach DIN 6885
- Alle Toleranzen nach DIN 7168m, falls keine anderen Angaben
- Wellenzapfen mit Gewindezentrierung DIN 332/2
- Abmessungen und Darstellungen unverbindlich, Änderungen bleiben vorbehalten!
- Max. input shaft diameter (without collar) 29mm
- Shaft position shown in mid dwell (zero of cam)
- Shafts available without keyway (no extra charge)
- Key dimensions according to DIN 6885
- All tolerances according to DIN 7168m, unless otherwise stated
- Shaft end with tapped centre hole according to DIN 332/2
- Dimensions and drawings are subject to change without prior notice!
- Diamètre max. de l'arbre d'entrée (sans bride) 29mm
- Position des arbres au milieu d'une période d'arrêt de la came (position d'arrêt normal sur la came)
- Les arbres sont disponibles sans rainures de clavette sans supplément de prix
- Rainures de clavette selon normes DIN 6885
- Toutes tolérances selon normes DIN 7168m, sauf indications contraires
- Centrage en bout d'arbre selon normes DIN 332/2
- Dimensions et dessins sans engagement de notre part, sous réserve de modifications!

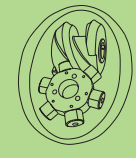

HEINZ Sondergetriebe • Hub-Schritt

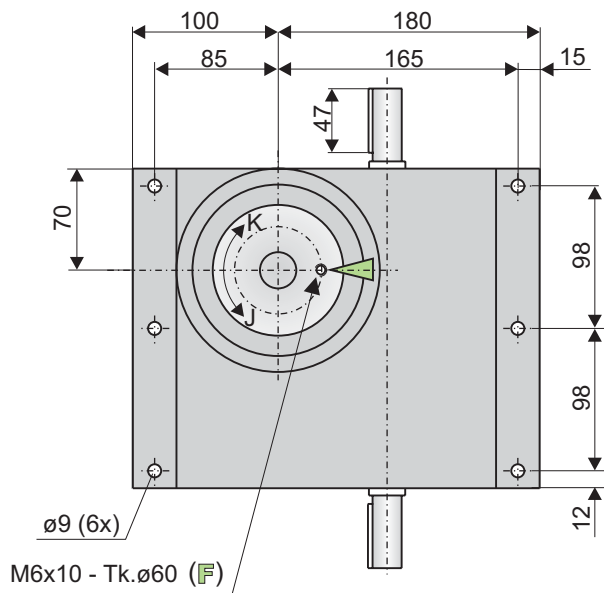
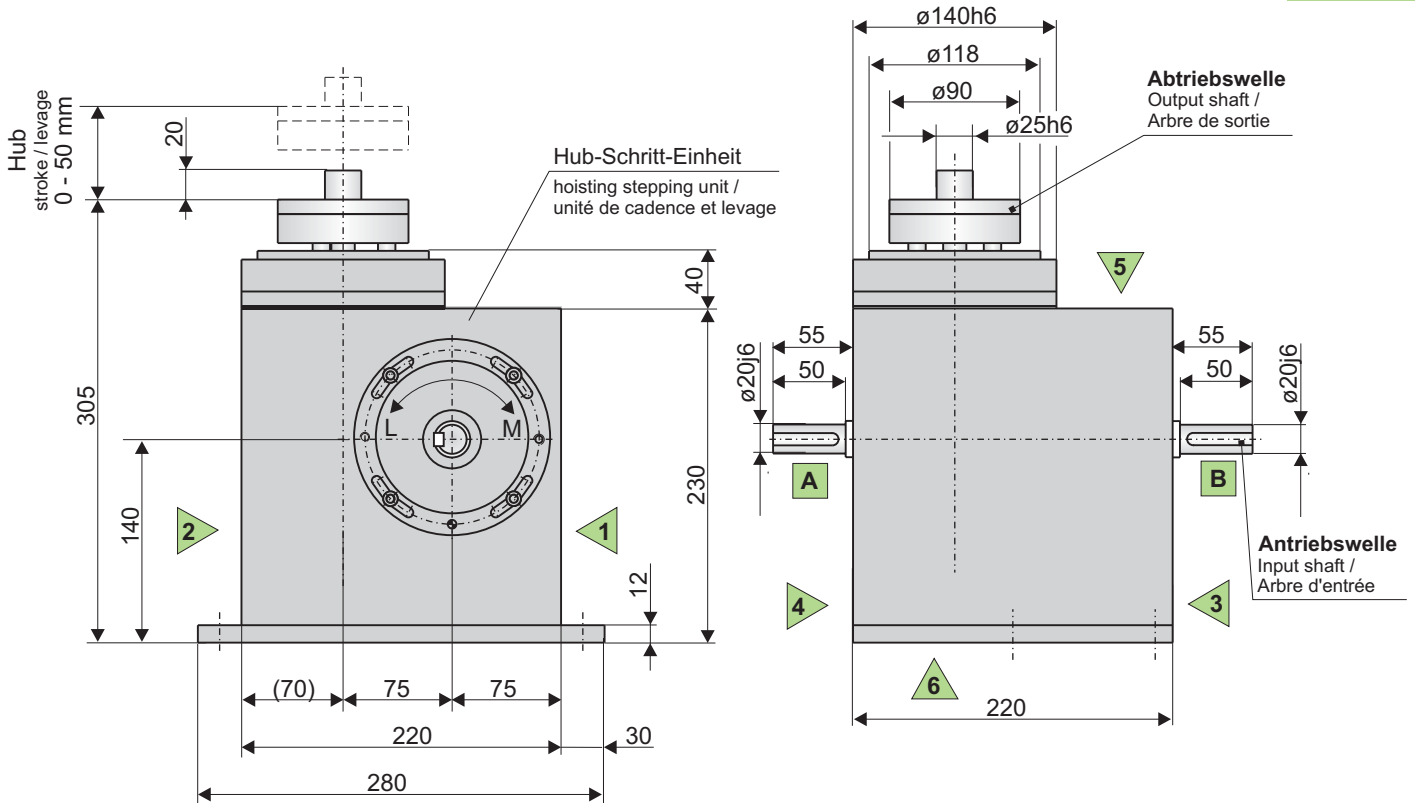

Bewegungsplan (Beispiel)
motion scheme (example) / plan de mouvement (exemple)

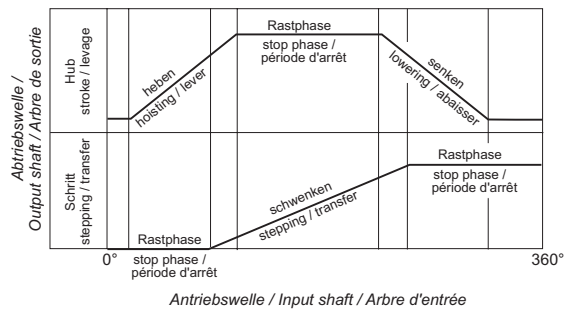

- F** Anzahl der Gewindebohrungen bei Bestellung angeben
Please specify number of tapped holes when ordering
Nombre de trous taraudés à indiquer lors de la commande
- ▲** Position einer Gewindebohrung, wenn Kurve in Rastphase
Position of tapped hole shown in mid dwell of cam
Position d'un trou taraudé pendant une période d'arrêt de la came

- Max. Antriebswellendurchmesser (ohne Bund) 25mm
- Darstellung der Wellen in Mitte einer Rastphase (Nullstellung)
- Wellen ohne Paßfedernuten lieferbar (kein Aufpreis)
- Paßfedermaße nach DIN 6885
- Alle Toleranzen nach DIN 7168m, falls keine anderen Angaben
- Wellenzapfen mit Gewindefzentrierung DIN 332/2
- Abmessungen und Darstellungen unverbindlich, Änderungen bleiben vorbehalten!

- Max. input shaft diameter (without collar) 25mm
- Shaft position shown in mid dwell (zero of cam)
- Shafts available without keyway (no extra charge)
- Key dimensions according to DIN 6885
- All tolerances according to DIN 7168m, unless otherwise stated
- Shaft end with tapped centre hole according to DIN 332/2
- Dimensions and drawings are subject to change without prior notice!

- Diamètre max. de l'arbre d'entrée (sans bride) 25mm
- Position des arbres au milieu d'une période d'arrêt de la came (position d'arrêt normal sur la came)
- Les arbres sont disponibles sans rainures de clavette sans supplément de prix
- Rainures de clavette selon normes DIN 6885
- Toutes tolérances selon normes DIN 7168m, sauf indications contraires
- Centrage en bout d'arbre selon normes DIN 332/2
- Dimensions et dessins sans engagement de notre part, sous réserve de modifications!

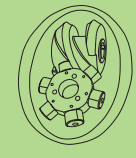

HEINZ Sondergetriebe • Hub-Schritt

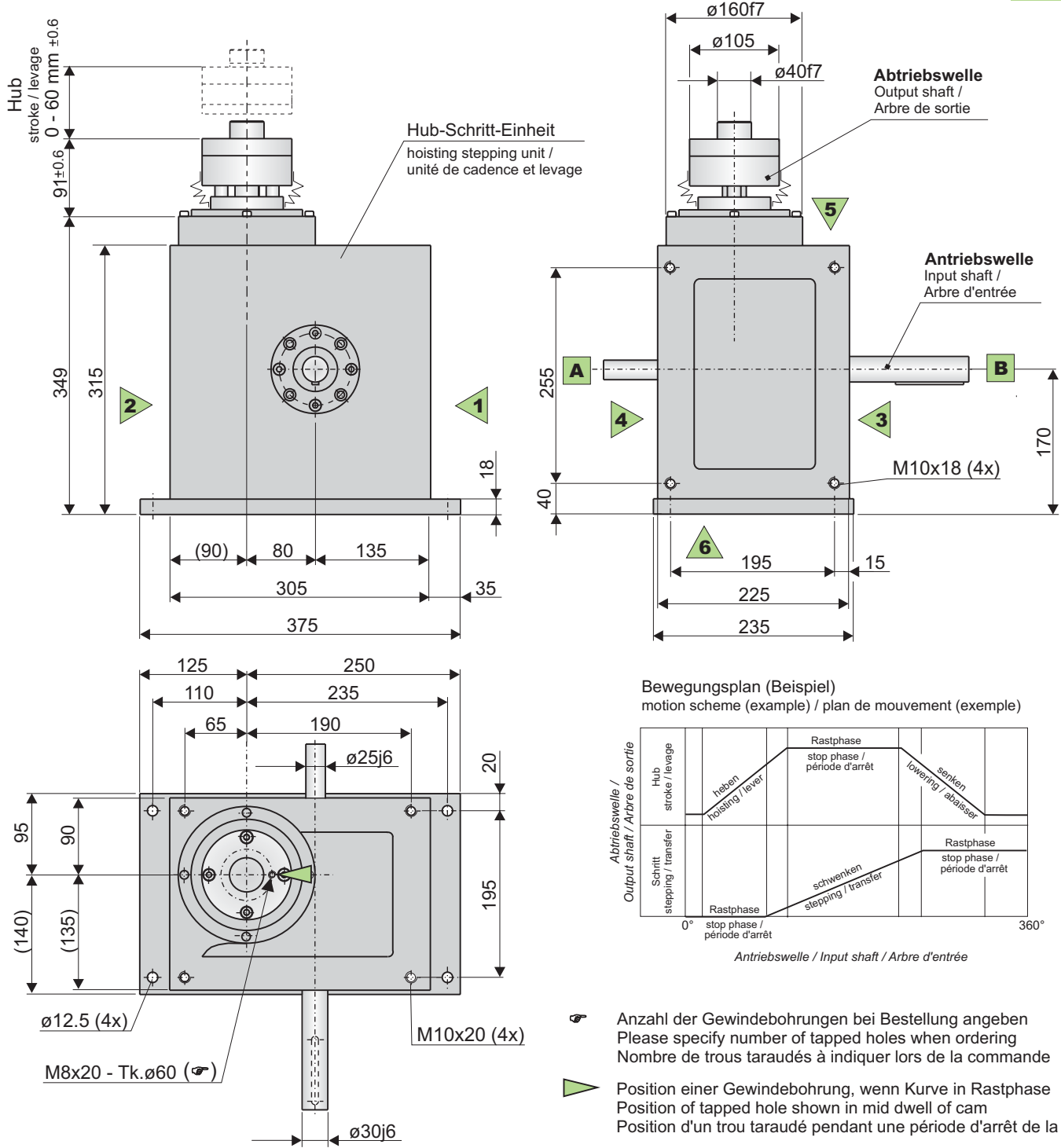

- Max. Antriebswellendurchmesser (ohne Bund) 25mm (A) / 30mm (B)
- Darstellung der Wellen in Mitte einer Rastphase (Nullstellung)
- Wellen ohne Paßfedernuten lieferbar (kein Aufpreis)
- Paßfedermaße nach DIN 6885
- Alle Toleranzen nach DIN 7168m, falls keine anderen Angaben
- Wellenzapfen mit Gewindezentrierung DIN 332/2
- Abmessungen und Darstellungen unverbindlich, Änderungen bleiben vorbehalten!
- Max. input shaft diameter (without collar) 25mm (A) / 30mm (B)
- Shaft position shown in mid dwell (zero of cam)
- Shafts available without keyway (no extra charge)
- Key dimensions according to DIN 6885
- All tolerances according to DIN 7168m, unless otherwise stated
- Shaft end with tapped centre hole according to DIN 332/2
- Dimensions and drawings are subject to change without prior notice!
- Diamètre max. de l'arbre d'entrée (sans bride) 25mm (A) / 30mm (B)
- Position des arbres au milieu d'une période d'arrêt de la came (position d'arrêt normal sur la came)
- Les arbres sont disponibles sans rainures de clavette sans supplément de prix
- Rainures de clavette selon normes DIN 6885
- Toutes tolérances selon normes DIN 7168m, sauf indications contraires
- Centrage en bout d'arbre selon normes DIN 332/T2
- Dimensions et dessins sans engagement de notre part, sous réserve de modifications!



HEINZ Sondergetriebe • Hub-Schritt

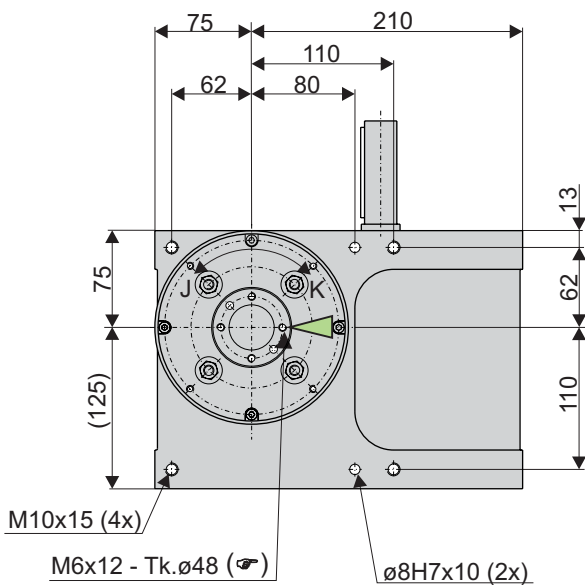
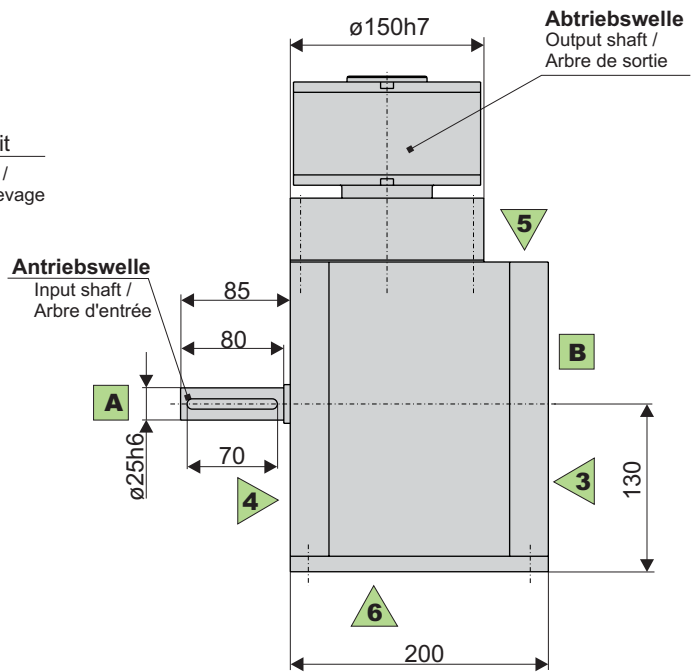
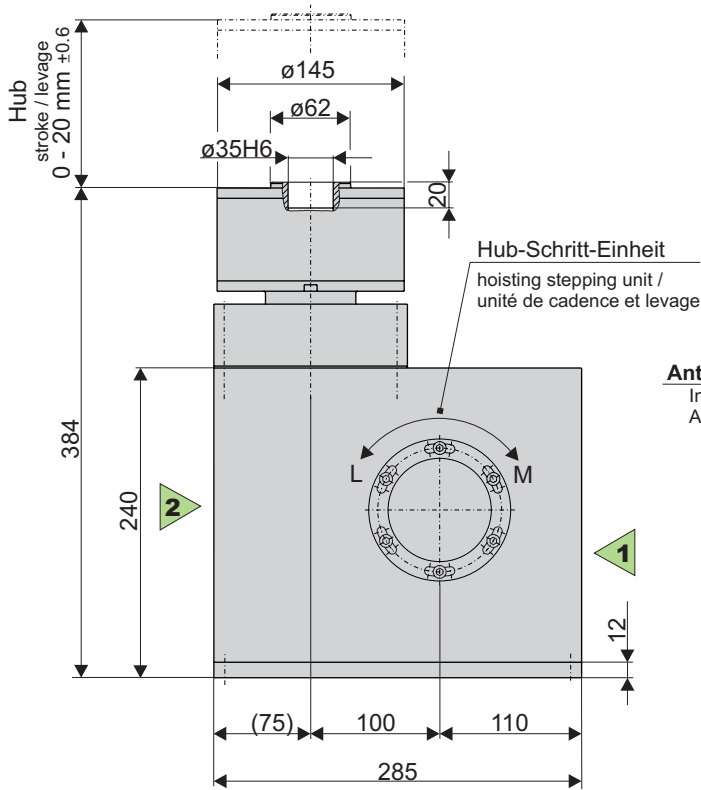

Bewegungsplan (Beispiel)
motion scheme (example) / plan de mouvement (exemple)

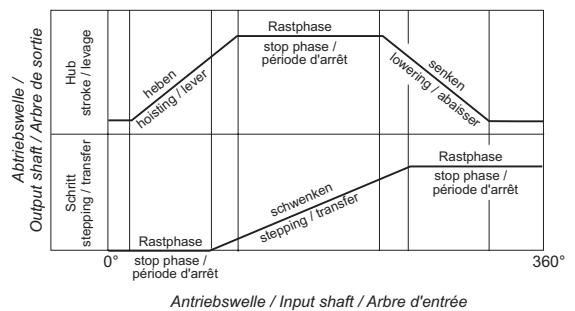

- ☞ Anzahl der Gewindebohrungen bei Bestellung angeben
Please specify number of tapped holes when ordering
Nombre de trous taraudés à indiquer lors de la commande
- ▶ Position einer Gewindebohrung, wenn Kurve in Rastphase
Position of tapped hole shown in mid dwell of cam
Position d'un trou taraudé pendant une période d'arrêt de la came

- Max. Antriebswellendurchmesser (ohne Bund) 30mm
- Darstellung der Wellen in Mitte einer Rastphase (Nullstellung)
- Wellen ohne Paßfedernuten lieferbar (kein Aufpreis)
- Paßfedermaße nach DIN 6885
- Alle Toleranzen nach DIN 7168m, falls keine anderen Angaben
- Wellenzapfen mit Gewindezentrierung DIN 332/2
- Abmessungen und Darstellungen unverbindlich, Änderungen bleiben vorbehalten!

- Max. input shaft diameter (without collar) 30mm
- Shaft position shown in mid dwell (zero of cam)
- Shafts available without keyway (no extra charge)
- Key dimensions according to DIN 6885
- All tolerances according to DIN 7168m, unless otherwise stated
- Shaft end with tapped centre hole according to DIN 332/2
- Dimensions and drawings are subject to change without prior notice!

- Diamètre max. de l'arbre d'entrée (sans bride) 30mm
- Position des arbres au milieu d'une période d'arrêt de la came (position d'arrêt normal sur la came)
- Les arbres sont disponibles sans rainures de clavette sans supplément de prix
- Rainures de clavette selon normes DIN 6885
- Toutes tolérances selon normes DIN 7168m, sauf indications contraires
- Centrage en bout d'arbre selon normes DIN 332/2
- Dimensions et dessins sans engagement de notre part, sous réserve de modifications!



HEINZ Sondergetriebe • Hub-Schritt

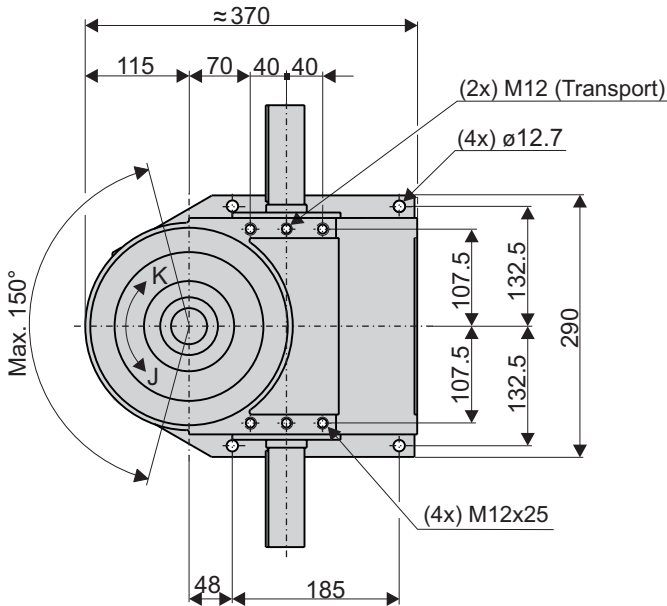
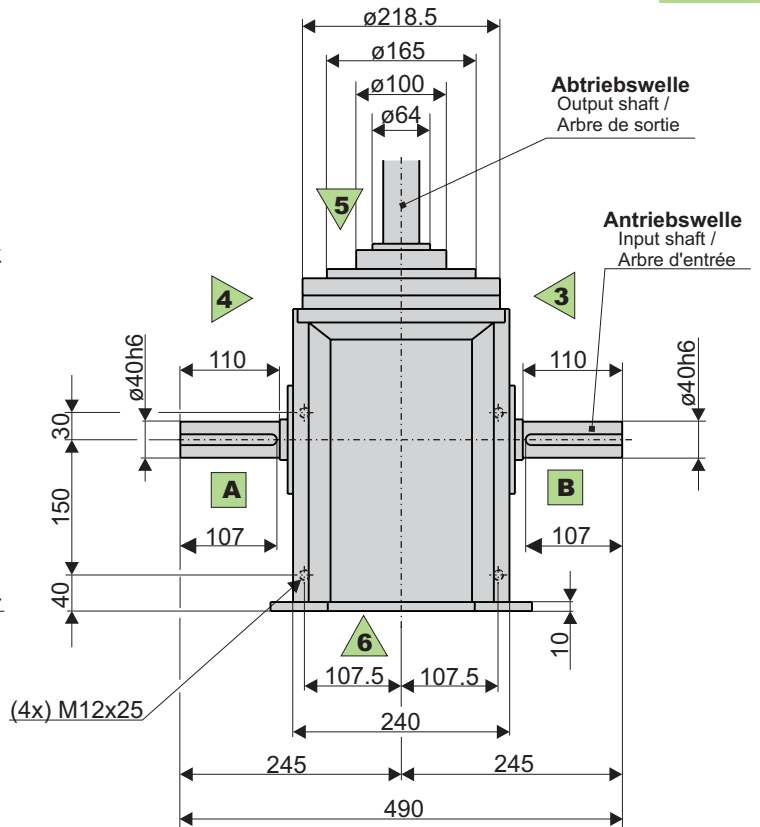
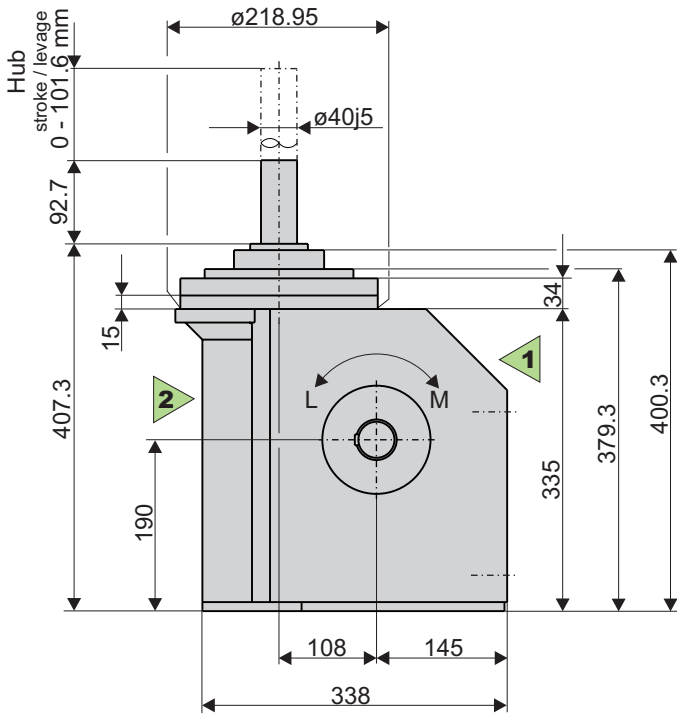

Bewegungsplan (Beispiel)
motion scheme (example) / plan de mouvement (exemple)

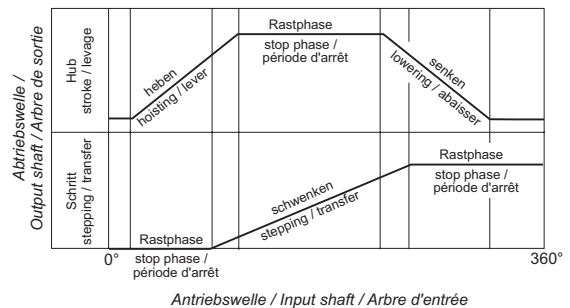

- Max. Antriebswellendurchmesser (ohne Bund) 45mm
- Darstellung der Wellen in Mitte einer Rastphase (Nullstellung)
- Wellen ohne Paßfedernuten lieferbar (kein Aufpreis)
- Paßfedermaße nach DIN 6885
- Alle Toleranzen nach DIN 7168m, falls keine anderen Angaben
- Wellenzapfen mit Gewindezentrierung DIN 332/2
- Abmessungen und Darstellungen unverbindlich, Änderungen bleiben vorbehalten!

- Max. input shaft diameter (without collar) 45mm
- Shaft position shown in mid dwell (zero of cam)
- Shafts available without keyway (no extra charge)
- Key dimensions according to DIN 6885
- All tolerances according to DIN 7168m, unless otherwise stated
- Shaft end with tapped centre hole according to DIN 332/2
- Dimensions and drawings are subject to change without prior notice!

- Diamètre max. de l'arbre d'entrée (sans bride) 45mm
- Position des arbres au milieu d'une période d'arrêt de la came (position d'arrêt normal sur la came)
- Les arbres sont disponibles sans rainures de clavette sans supplément de prix
- Rainures de clavette selon normes DIN 6885
- Toutes tolérances selon normes DIN 7168m, sauf indications contraires
- Centrage en bout d'arbre selon normes DIN 332/2
- Dimensions et dessins sans engagement de notre part, sous réserve de modifications!



HEINZ Sondergetriebe • Hub-Schritt

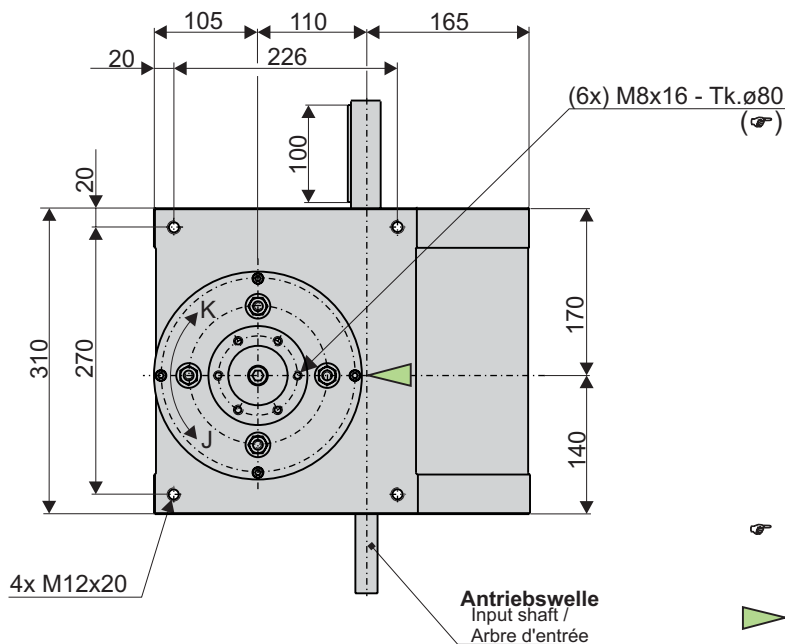
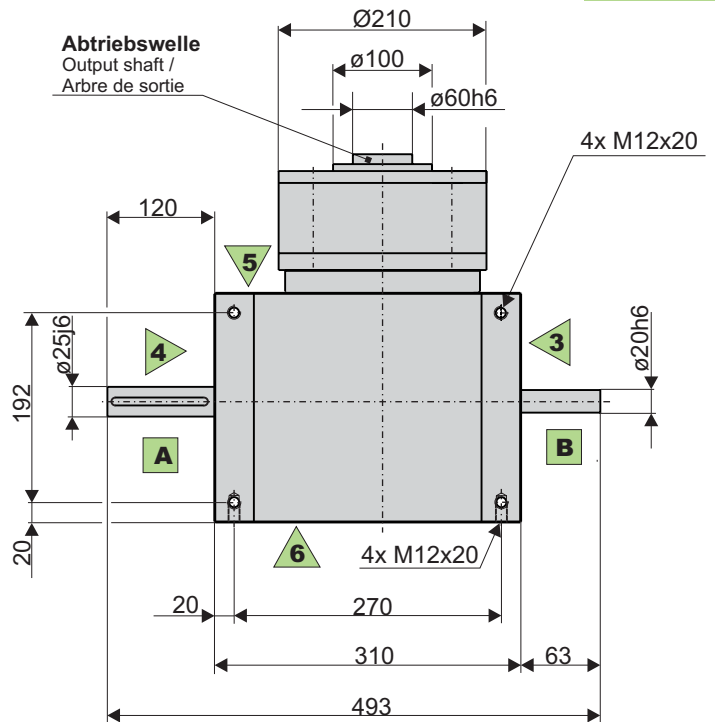
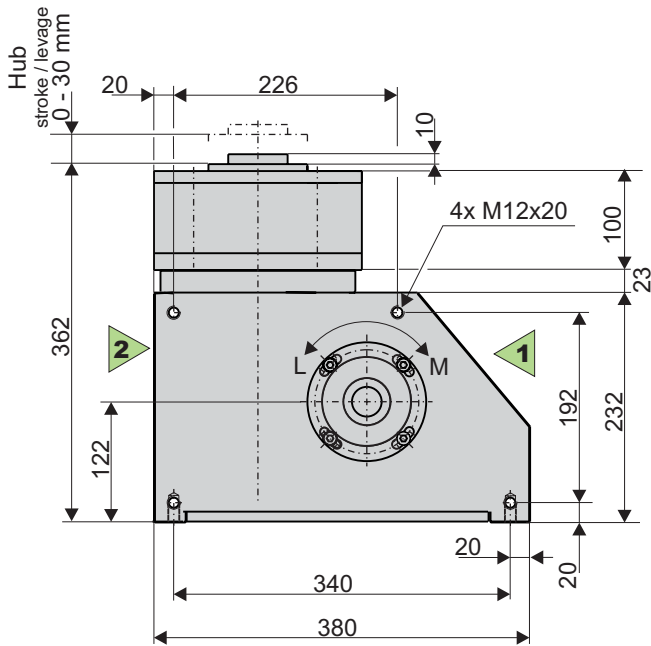

Bewegungsplan (Beispiel)
motion scheme (example) / plan de mouvement (exemple)

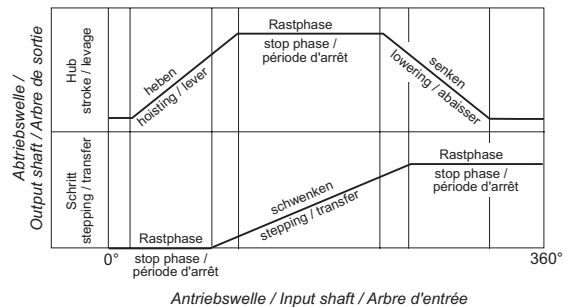

☞ Anzahl der Gewindebohrungen bei Bestellung angeben
Please specify number of tapped holes when ordering
Nombre de trous taraudés à indiquer lors de la commande

▶ Position einer Gewindebohrung, wenn Kurve in Rastphase
Position of tapped hole shown in mid dwell of cam
Position d'un trou taraudé pendant une période d'arrêt de la came

- Max. Antriebswellendurchmesser (ohne Bund) 30mm
- Darstellung der Wellen in Mitte einer Rastphase (Nullstellung)
- Wellen ohne Paßfedernuten lieferbar (kein Aufpreis)
- Paßfedermaße nach DIN 6885
- Alle Toleranzen nach DIN 7168m, falls keine anderen Angaben
- Wellenzapfen mit Gewindezentrierung DIN 332/2
- Abmessungen und Darstellungen unverbindlich, Änderungen bleiben vorbehalten!

- Max. input shaft diameter (without collar) 30mm
- Shaft position shown in mid dwell (zero of cam)
- Shafts available without keyway (no extra charge)
- Key dimensions according to DIN 6885
- All tolerances according to DIN 7168m, unless otherwise stated
- Shaft end with tapped centre hole according to DIN 332/2
- Dimensions and drawings are subject to change without prior notice!

- Diamètre max. de l'arbre d'entrée (sans bride) 30mm
- Position des arbres au milieu d'une période d'arrêt de la came (position d'arrêt normal sur la came)
- Les arbres sont disponibles sans rainures de clavette sans supplément de prix
- Rainures de clavette selon normes DIN 6885
- Toutes tolérances selon normes DIN 7168m, sauf indications contraires
- Centrage en bout d'arbre selon normes DIN 332/2
- Dimensions et dessins sans engagement de notre part, sous réserve de modifications!

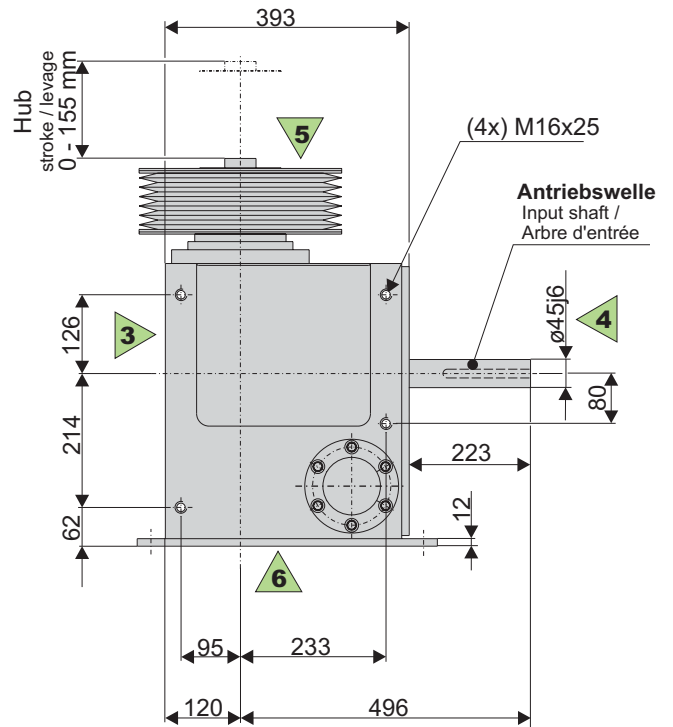
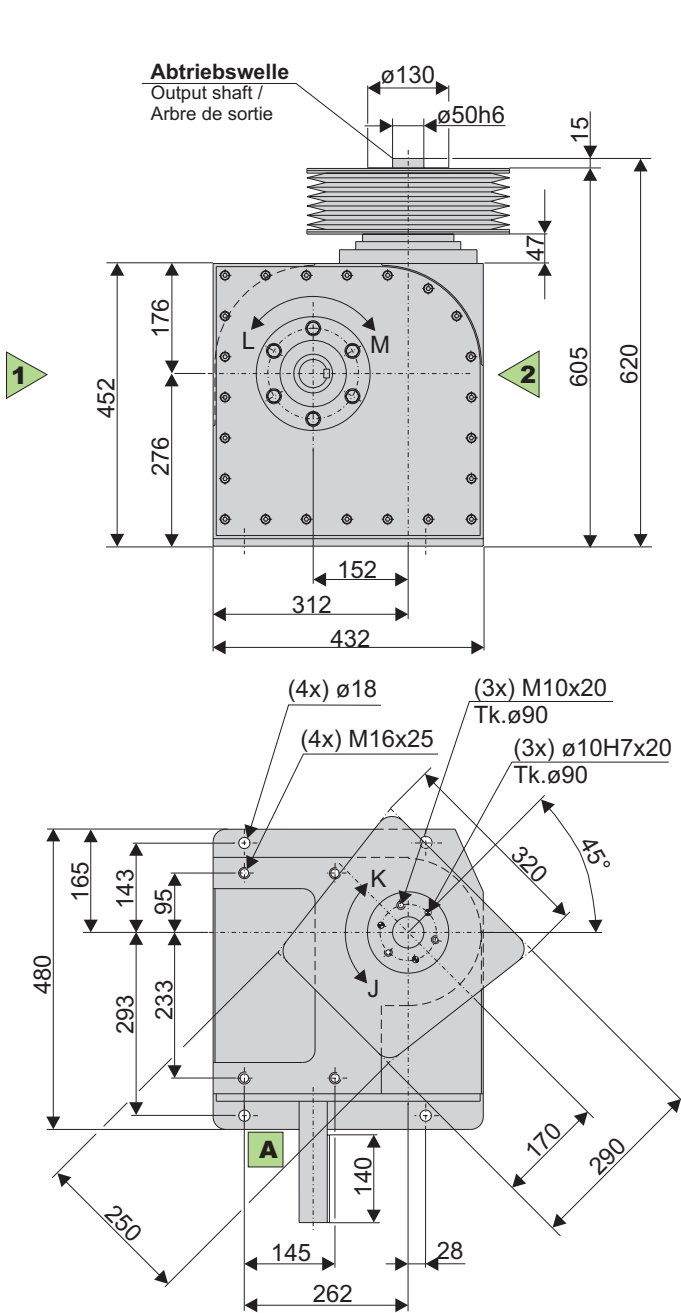

Bewegungsplan (Beispiel)

motion scheme (example) / plan de mouvement (exemple)

Abtriebswelle / Output shaft / Arbre de sortie	Hub stroke / levage	heben hoisting / lever	Rastphase stop phase / période d'arrêt	senken lowering / abaisser
	Schritt stepping / transfer		schwenken stepping / transfer	Rastphase stop phase / période d'arrêt
		0° stop phase / période d'arrêt		360°

Antriebswelle / Input shaft / Arbre d'entrée

- Max. Antriebswellendurchmesser (ohne Bund) 48mm
- Darstellung der Wellen in Mitte einer Rastphase (Nullstellung)
- Wellen ohne Paßfedernuten lieferbar (kein Aufpreis)
- Paßfedermaße nach DIN 6885
- Alle Toleranzen nach DIN 7168m, falls keine anderen Angaben
- Wellenzapfen mit Gewindezentrierung DIN 332/2
- Abmessungen und Darstellungen unverbindlich, Änderungen bleiben vorbehalten!

- Max. input shaft diameter (without collar) 48mm
- Shaft position shown in mid dwell (zero of cam)
- Shafts available without keyway (no extra charge)
- Key dimensions according to DIN 6885
- All tolerances according to DIN 7168m, unless otherwise stated
- Shaft end with tapped centre hole according to DIN 332/2
- Dimensions and drawings are subject to change without prior notice!

- Diamètre max. de l'arbre d'entrée (sans bride) 48mm
- Position des arbres au milieu d'une période d'arrêt de la came (position d'arrêt normal sur la came)
- Les arbres sont disponibles sans rainures de clavette sans supplément de prix
- Rainures de clavette selon normes DIN 6885
- Toutes tolérances selon normes DIN 7168m, sauf indications contraires
- Centrage en bout d'arbre selon normes DIN 332/2
- Dimensions et dessins sans engagement de notre part, sous réserve de modifications!